

LABOR

PUBLICACION

SEMANAL



INFORMATIVA

GRAFICO

LERIDA

Número 27

22 MAYO 1954

DIRECCION Y ADMINISTRACION
CARMEN, 26 - TELEF. 3478

TALLERES
OBISPO HUIX, 33 - TELEF. 1594

Síntesis

SINTONIA
TARREGA Y SU MERCADO
DEL AUTOMOVIL

*

ANTE VDES.
JAIME TREPAT

*

CALLE MAYOR
ARBOLES SIN SOMBRA

*

LA RADIO Y SUS EMISIONES

*

DE SABADO A SABADO
INAUGURACION MEDIO PENSIONADO
SANTO ANGEL DE LA GUARDA
INAUGURACION PARQUE INFANTIL
ACTUALIDADES

LA FIESTA MAYOR EN NUESTROS
SALONES

*

NUESTRAS COMARCAS
LA EXPOSICION DE MAQUINARIA
AGRICOLA EN CERVERA

*

BALCON AL SEGRE

*

MOSAICO

*

APUNTES DE BUEN HUMOR
LOA AL BORRICO

*

DEPORTES

LEA, EN LAS PAGINAS CENTRALES
EL V MERCADO DEL AUTOMOVIL
DE TARREGA

EL MERCADO DEL AUTOMOVIL



Fotos Calafell - Tarrega

EN Tarrega se inaugura hoy el V Mercado-Exposición del Automóvil, magnífico exponente de organización y vitalidad, que lo convierte en una auténtica feria en el sentido más amplio y tradicional.

3
PTAS.

LA RADIO Y SUS EMISIONES

«CARNET DEL
RADIOYENTE»

Indudablemente, la forma de emisión popular ha llegado a su periodo de madurez con la presentación que todos los lunes hace Radio Lérica, en la Sala de Fiestas del Hotel Palacio de su programa «Carnet del Radioyente».

Todos los socios de nuestra emisora, han dejado de ser elementos pasivos en la vida de la misma, para pasar a través del desfile ininterrumpido de concursos y amenidades, a formar parte del cuerpo activo de E.A.J. 42. Es incontable el número de ventajas de esta emisión «cara al público». Desde el paciente radiocucha que sintoniza nuestra onda, cómodamente sentado en su sillón predilecto del cuarto de estar, hasta el joven estudiante, que espera las últimas horas del lunes, ese día desdichado que inicia la jornada semanal, después de la fiesta del domingo, para endulzarse un tanto la nostalgia festiva del último partido de ligilla. Es un sedante que prolonga la inercia del solaz y del descanso, y ello en la forma más entretenida y amena que puede ofrecer una emisora. El incentivo de los numerosos premios que se ofrecen sirve de aglutinante al heterogéneo público que acude al Salón de Fiestas del Hotel Palacio.

Es un ambiente cargado de risas y aplausos para todas y cada una de las intervenciones de los asistentes, guiados más que nada, por el sano deseo de hacer agradable la vida de los demás y la de uno mismo, a lo largo de una breve actuación que evidencia cualidades ignoradas en muchos de los concursantes y hace la misma emisión un elemento de cultura y un solaz, para el espíritu que goce con el arte de los aficionados que desinteresadamente acuden a «Carnet del Radioyente», para ofrecer a los socios de Radio Lérica una interpretación que abarca una variada gama de facetas artísticas.

Carnet del Radioyente es, en definitiva, una ventana abierta a nuestro deseo de hacer amables las audiciones radiofónicas, y un modo eficaz de colaboración entre el oyente y los programas que confecciona la Emisora, atenta siempre a satisfacer las iniciativas y los deseos de nuestros colaboradores y amigos.

CONCIERTO DE ARANJUEZ DE JOAQUIN RODRIGO

El nombre de Joaquín Rodrigo, llena la música española de estos últimos años, a partir, especialmente, del estreno del «Concierto de Aranjuez», que Radio Lérica ofreció el pasado martes a todos sus oyentes.

La figura de Joaquín Rodrigo, se agranda y ennobrece desde el momento mismo en que empezamos a conocerle. Sus ojos, perdidos en las tinieblas de la segura desde los tres años, nos hacen sentir por este eximio compositor la conmiseración que la tremenda desgracia supone. Pero el temperamento positivo y optimista de Rodrigo, salva esta sintonía insondable de la percepción del color y dedica toda su inmensa espiritualidad al cultivo del sonido, cubriendo con ímpetu pero gradualmente las etapas de su formación musical.

Vuelto a España durante la guerra de Liberación presenta

el «Concierto de Aranjuez» en 1940, para guitarra y orquesta, constituyendo el estreno un éxito delirante que le coloca en el primer plano de la música española.

Rodrigo es hoy el fermento de actualidad, el arquetipo de una generación musical que adquiere en sus composiciones la rectitud de su personalidad genuina y típicamente española, con la inacabable gama de virtudes que adornan al alma ibérica.

Hace varios años, con motivo de un homenaje a Falla, escribí unas líneas que han servido de auténtica canifiesta: «Es preciso y urgente que hagamos profesión de actualidad; deseamos fervientemente que las viejas oberturas queden arrembadas en el desván. Al nuevo mundo nos asomos los que, gustando y comprendiendo el mundo viejo de los sonidos, preferimos



—no podemos hacer otra cosa— vibrar más con la música de hoy que, buena o mala, es la nuestra, la que nosotros lograremos, no en eco ni en prestadas reminiscencias, sino con voz propia, dispuestos de antemano, y este será nuestro mayor timbre de gloria, a que otro mundo nos relegue y pueda llamarse también viejo mundo del siglo XX.

Estas palabras de Rodrigo, se han evidenciado a lo largo del «Concierto de Aranjuez». Al mismo tiempo, él ha sabido arrancar suavemente de manos del pueblo, un instrumento que, incomprensiblemente, había estado postergado en todo conjunto orquestal y, sobre todo, en composiciones de carácter y ambiente españoles. Es un instrumento que tendría alas de arpa, cola de piano y espíritu ibérico. La guitarra, se sublimiza y pasa del tabladillo de café, a la aristocrática sala de conciertos para derramar todo el sentimiento de su sonoridad en el cristal sonoro de la música clásica.

Podemos decir, que es ahora cuando la guitarra ha entrado en su periodo de crecimiento; ha dejado de ser un instrumento para convertirse en acto que facilita a los virtuosos la posibilidad de brillar, no solamente como solistas, sino por encima de un conjunto instrumental. Y ello sin sonoridades estridentes, sin un derecho de fuerza externa, más bien con una enorme intensidad y ternura que cala más hondo y mejor en el alma del pueblo hispano y hace sentir, fuera de nuestras fronteras el inagotable caudal de sentimientos que brotan de sus cuerdas.

El «Concierto de Aranjuez», una obra que canta sin esfuerzo y con una melancolía y ternura inéditas, desnuda de pintoresquismo y artificio. Todo es equilibrio con expresión personalísima y quintaesenciada. Esta difícil y genial normalidad del «Concierto de Aranjuez» es su mayor gloria: encontrar una melancolía y una forma inéditas para una música totalmente española y nada pintoresca. Música de España es también para Europa y el salón de conciertos de París, la escuchará como una acertadísima fórmula, más que añadir al índice histórico de la literatura musical. Un instrumento fantasmagórico, gigantesco y multiforme resume de dejos populares, ha pasado a un estadio musical superior, en brazos del «Concierto de Aranjuez» del que el mismo autor, Joaquín Rodrigo, dijo: «Suenen los conciertos, se escondido en la brisa que agita la fronda de sus parques y sólo quiera ser fuerte como una mariposa y ceñido como una ventrónica».

CASTRILLON

AL SERVICIO DE LA LEY Y LA JUSTICIA

ANNO II - N.º 27
22 MAYO 1954

PUBLICACION SEMANAL GRAFICO-INFORMATIVA

<p>CUADRO EDITORIAL</p> <p>DIRECTOR D. José Siré Pérez</p> <p>ASESOR D. Juan F. Piñero Miranau</p> <p>D. Lorenzo Agustí Clavería D. Antonio Cambrodí Aldoma D. Luis Clavería Armenteros D. Luis Doménech Torres D. Alfonso Porta Vilalta D. Francisco Porta Vilalta D. Jorge Sierra Jent</p>	<p>REDACTORES Y COLABORADORES</p> <p>D. Juan Altura Masaguer D. Jaime Cleofé D. Ramón Novell D. José Palou D. Martín Peleato D. Luis Porta D. José M.ª Portugús D. Julián Plaza D. Jaime Vidal «Leila»</p>
---	---



TARREGA Y SU MERCADO DEL AUTOMOVIL

YA dijimos que el leiradismo de LABOR rebasaba los angostos límites de lo meramente local y ciudadano. Que estaba hecho de un amplio y vivo interés por descubrir y divulgar todo lo bueno que encierra nuestro más dilatado retablo provincial. Y que en esta proyección y vinculación estaba el auténtico sentido de capitalidad que Lérica necesita.

Traemos, pues, hoy al primer plano de actualidad a Tárrega y su Mercado del Automóvil. Cartera ídica de la de la organización y montaje de este Certamen anual que, por responder a una auténtica necesidad de la moderna vida económica, ha obtenido el éxito que merecía. Éxito que habrá de ir en aumento a cada nueva edición de la Feria.

Dos cosas eran necesarias para lanzar una empresa de esta envergadura con alguna garantía de éxito: por un lado, una situación geográfica favorable, con una red de líneas de comunicación, y una comarca rica y extensa; por otra, el elemento humano indispensable para proyectar y realizar la empresa.

Ambas cosas han jugado ampliamente en el caso del Mercado del Automóvil de Tárrega. Su situación privilegiada como gran centro comarcal, a caballo entre el Teraz Urgel y la riera y positiva Segarra, unida a otras comarcas vecinas por una adecuada red de comunicaciones, le han dado la base primera.

Pero es, a mi modo de ver, el elemento humano el mayor responsable del éxito del Certamen. Porque en toda población, comarca o región, existen en todo momento un sin fin de posibilidades latentes de todo orden. Lo difícil es saber descubrir estas posibilidades en un campo determinado de actividad y, concebida la idea de una organización, saberla desarrollar adecuadamente. Se necesita para ello, inteligencia, espíritu de superación y actividad.

Tárrega ha tenido la enorme fortuna de disponer de una manera continua y persistente, de un grupo de hombres de un acendrado espíritu local; hombres que han logrado constituir esa que yo llamaba últimamente un verdadero equipo, siempre atento a todo aquello que podía resultar de interés y beneficioso para Tárrega. Ese grupo, entendido en un sentido muy amplio, ha imprimido ese espíritu moderno y progresivo que es, quizá, su sello más característico y su mayor timbre de gloria. Han realizado el milagro de dar a la población, a una población centro natural de una amplia zona agrícola, ese sello de alta cultura y civismo que suele ser propio y característico de las ciudades industriales. Han hecho de Tárrega una pequeña gran ciudad.

El Mercado del Automóvil no ha sido más que un nuevo paso, el más reciente, en esta trayectoria de modernización y progreso. Y prueba de lo certero de la visión, confirmación clara de su éxito, ha sido el hecho de que hayan aparecido imitadores, certámenes del mismo tipo en otras poblaciones españolas.

Al abrirse hoy al público el recinto de este V Mercado del Automóvil, LABOR deja constancia de esta magnífica realidad leridana, en sus páginas, en un justo aplauso y homenaje al mérito de Tárrega y sus habitantes, con la seguridad de que habrá de verse coronada una vez más por el más lisonjero de los éxitos.

FRANCISCO PORTA VILALTA



Tárrega vive entregada a esa inquietud que la desborda, poetizando sus proyectos y construyendo con celeridad su plan de urbanización, que le confiere aspecto de auténtica capital, sostenida por la riqueza de su agro y el soporte de una industria de amplias perspectivas.

Vive cara al día la floreciente ciudad, sumergida en el hervor de legítimas aspiraciones y el celo de ambiciosos planes. Pisa firme en el desvelo de sueños y realidades porque cuenta con hombres de ímpetu juvenil y desmedido entusiasmo, y en cabeza figura el alcalde de Tárrega, don Jaime Trepát, a quien entrevistamos para dar a conocer a los lectores de LABOR la dimensión de una realidad floreciente, el Mercado del Automóvil.



—¿Cómo definiría brevemente el sentido del V Mercado del Automóvil?

—Lo considero como un exponente de la vitalidad mercantil y comercial de nuestra pequeña ciudad.

—¿Cómo nació la Feria?

—Surge en el seno de nuestra Comisión mixta de iniciativas—formada por elementos del Ayuntamiento, Cámara Oficial de Comercio y diversos organismos representativos de la población—, la conveniencia de restablecer las antiguas ferias que con tanta importancia se habían celebrado en Tárrega, tanto en la Edad Media como modernamente, hasta el pasado siglo.

—¿Espera usted un nuevo éxito de público para esta nueva edición de la feria?

—Tárrega espera, durante estos días 22, 23 y 24 de mayo, a todo aquel que esté interesado en comprar, vender o cambiar toda clase de aperos mecanizados para el agro, con la seguridad de que se verá atendido en sus deseos.

—En un amplio sentido de la palabra, se trata de una verdadera feria de caballos, pero no del antiguo y típico caballo, sino de caballos de gasolina y aceites pesados, ya sean acoplados a automóviles, camiones, tractores, motocicletas, etc., y ampliando a toda la rama mecanizada de la agricultura, con toda su completa variedad de máquinas para el trabajo de la tierra, cultivo mecanizado de los campos, siembra y recolección mecánica de los productos de la tierra.

—¿Cuál es su finalidad?

—A qué atribuye usted el hecho de que Tárrega haya sido, precisamente, la primera población española que organizara un certamen de este tipo?

—Nuestra ciudad, situada en el justo límite de dos ricas comarcas, el Urgel y la Segarra, y de las subcomarcas del Corp y del Sió, ocupa un lugar estratégico de comunicaciones inmejorables para la asistencia de numerosos visitantes y posibles compradores en la parte agrícola. En la parte del automóvil, nuestra zona de influencia es mucho más amplia y extensa, ya que los concurrentes a los cuatro mercados del automóvil anteriores, señalan numerosos visitantes, compradores y vendedores, de Navarra, Rioja, las tres provincias aragonesas, Valencia y Castellón, Soria y Guadalajara, y de las cuatro provincias catalanas.

—¿Espera usted un nuevo éxito de público para esta nueva edición de la feria?

—Tárrega espera, durante estos días 22, 23 y 24 de mayo, a todo aquel que esté interesado en comprar, vender o cambiar toda clase de aperos mecanizados para el agro, con la seguridad de que se verá atendido en sus deseos.

CALLE MAYOR

ARBOLES SIN SOMBRA

por Alfonso Porta Vilalta

LA malograda primavera que disfrutamos — o que padecemos —, está disimulando una pequeña catástrofe. La temperatura, y, sobre todo, el cielo pertinazmente encapotado, han aplazado un problema que va a resurgir de un momento a otro con implacable persistencia. Me refiero a la encarnizada podá que han sufrido los árboles de la Avenida del Caudillo.

Tengo la seguridad de que la poda en cuestión no habrá sido realizada por capricho, ni tampoco en forma rutinaria, ni por prácticos inexpertos. Es más, admito desde ahora que dicha poda ha debido producirse después de un meditado estudio, y dentro de los cánones forestales más estrictos.

Pero me temo que los estrictos cánones forestales, cuando de árboles ciudadanos se trata, deberían atemperarse con las necesidades, o con las comodidades, de los que habitamos en la urbe. Es decir, que mientras en la explotación forestal de un bosque, el factor de comodidad de los posibles paseantes y excursionistas, es nimio y de poca monta, en el árbol urbano, el problema del transeúnte o del paseante, es fundamental, es primordialísimo.

Creo de buena fe que los árboles están en nuestras calles para decoro de las mismas, y para comodidad nuestra. Si al plantar un árbol se pensara única y exclusivamente en sus necesidades, sería malévolo plantarlo en una calle, con altas casas a su alrededor que le privan del sol y del aire, con escasa tierra sustrada por mil obstáculos, envuelto constantemente por las emanaciones malolientes de miles de vehículos, y expuesto a fenecer en cualquier momento, víctima del ataque de algún monstruoso camión de quince toneladas. Lo correcto, si se plantara el árbol por el árbol, sería plantarlo en pleno campo, en tierra fértil, lejos del mundanal ruido y de las pestilentes atmósferas, y lejos del tráfico y de la agresión mecanizada.

No me extrañaría nada que los beneméritos ciudadanos, antepasados nuestros, que tuvieron la feliz idea de plantar nobles plátanos en la entonces Rambla de Fernando, lo hicieran con la humana intención de proveer de fresca sombra a sus hijos, y a los hijos de sus hijos, que tuvieran que transitar por la calle, o simple y modestamente, que desearan pasar por ella en los días calurosos.

Pues bien, este plausible proyecto ha resultado fallido. Tenemos árboles, pero no tenemos sombra. Por lo menos, en los únicos días de primavera en que se produjo el milagro del sol, el paseo por la Avenida del Caudillo fué árida y molesta empresa. Sentarse en alguna de las terrazas o en los bancos, fué heroicidad a la que ningún esforzado leridano ni ninguna inconsciente niñera se atrevió. Afortunadamente, porque si lo hubiera hecho, la insolación cobrada habría sido de campeonato.

Supongo que los árboles de nuestra Rambla, con el abnegado empeño que ponen siempre en cumplir con su obligación de echar ramas y hojas al espacio, van a reparar con bastante rapidez la mutilación de que han sido víctimas. Yo me atrevo a suplicar que cuando estén de nuevo en condiciones de producir sombra, se procure no enmendar la plana a la naturaleza, y se dirijan todos los esfuerzos a permitirles el cumplimiento de su respetable misión. Los plátanos de la Avenida del Caudillo han sido muy maltratados. Se les achacan inconvenientes de todo orden. Difícultan la circulación. Restan visibilidad a los edificios. Albergan pajaritos que se permiten libertades que manchan y estropean la ropa. Todo esto hace que tengan muy mala prensa, y que se pida periódicamente su desaparición, lo que sería su poda definitiva.

Yo, por el contrario, creo que debería condicionarse todo a la pervivencia de los árboles. Con una sola condición, y es la de que ofreciesen buena sombra en verano. A esta simple condición han de someterse los árboles, si quieren vivir. Porque la vida es un constante equilibrio y un constante pacto entre derechos concurrentes.

El árbol ciudadano cuidado por y para la ciudad y para los que habitan en ella, cumple una noble misión.

El árbol ciudadano al que se le hace renunciar a su función, es un estorbo, tiene muy mala sombra.

DESÁBADO...

INAUGURACION DEL MEDIO PENSIONADO DEL SANTO ANGEL DE LA GUARDA

A mediodía del martes, en plena Fiesta Mayor, se inauguró el edificio construido por la Junta Provincial de Protección de Menores, bajo la advocación del Santo Angel de la Guarda.

Asistieron el Excmo. señor don José Pagés Costart, Gobernador civil; Excmo. y Rvdmo. Dr. don Aurelio del Pino Gómez, Obispo de la diócesis, y demás autoridades y representaciones.

Bendijo el edificio nuestro amadísimo prelado, y a continuación pronunció unas palabras de enaltecimiento a la obra realizada por la Junta Provincial de Protección de Menores, que, sin duda alguna, despertará en los leridanos todos, la máxima simpatía y cariño, por ser

esa infancia y la restituye, más tarde, a sus padres, completamente educada y moldeada en el crisol de los más puros sentimientos cristianos. Una magnífica obra nacida al impulso vivificante de la Santa Iglesia, siguiendo las consignas lanzadas por Franco.

Se refirió al edificio emplazado en lugar conveniente y acertadísimo, y que viene a realizar la barriada y a producir un saneamiento moral. Exaltó con frases de cálido elogio el servicio de las Esclavas de María Inmaculada, cuya humildad y sentimiento caritativo son promesa segura de una labor fecunda. Terminó su discurso el prelado, implorando la gracia divina pa-



obra levantada designio cristiano y que viene a remediar una necesidad largo tiempo sentida.

Añadió S. Excmo. Rvdmo. que en este medio pensionado los niños hallarán paternal acogida, sana alimentación y guía cristiana, evitando con un crecido número de ellos, de esa infancia desvalida, ande errante por las calles de la ciudad, con peligro de su alma. Puso de manifiesto que la Junta Provincial no intenta de ningún modo suplantarse el fuero paternal, antes bien, su misión cobra eficacia colaboradora y sirve de inestimable ayuda a los padres de condición humilde, que por sus propios medios carecen de posibilidad para atender a las necesidades de sus hijos. Es, pues, una mansión familiar y hogar cristiano que cuida y orienta a

...A SÁBADO.

del secretarí de la Junta, don Juan Ballester, ayuda eficazísima en el logro de tan espléndida realidad; puso de relieve la actitud generosa y comprensiva de la corporación municipal al hacer donación gratuita de los terrenos, y agradeció con ferviente elogio el ofrecimiento y desinterés en la colaboración de las Esclavas de María Inmaculada.

Las autoridades recorrieron detenidamente el edificio, alabando su emplazamiento y construcción, que responde a las exigencias modernas de un internado infantil.

Son autores del proyecto, los arquitectos don Luis Domènech y don Francisco Bodalba. Con esta obra levantan una pantalla decorativa en torno a la masa de verde que rodeará la zona amurallada de la Seo Antigua. Las auras son espaciosas e iluminadas por anchos ventanales rematados en arco de medio punto. Los servicios sanitarios

quedan debidamente atendidos, y en caso de lluvia o mal tiempo los niños disponen en la planta baja de una amplia sala de recreo.

El medio pensionado del Santo Angel de la Guarda causa la más grata y alegre impresión. Ausente la severidad en sus líneas, a la vista de los niños adquiere un aspecto de solaz íntimo y familiar. La luz entra a raudales por los anchos ventanales, y esa claridad deslumbrante esparrama por aulas y comedores, halla la más favorable acogida en los pensionistas. La resaca del Cáneret se remansa allí bulliciosa y contenta, en tal grado, que al preguntar a un grupo de chiquillos cogidos al azar en su correteo, si les gusta aquel ambiente, contestaron afirmativamente a coro, y al insistir en qué lugar se encontraban mejor, en su propia casa o en el pensionado, sin vacilación respondieron que en aquel hogar del Santo Angel de la Guarda.

NUESTRO SEMANARIO "LABOR"

Pedimos perdón por tratarse de nosotros mismos. Pero cada día va entrando más en el ánimo de los leridanos, la necesidad de una revista semanal que recoja todos los aspectos de nuestra vida ciudadana, informe, oriente y proyecte nuestra actuación y nuestros afanes, un poco más allá de nuestra propia comarca. Justifica este comentario el haber recibido hasta la fecha há-

A todos muchas gracias y nuestra promesa de continuar y mejorar en cada número las secciones de la revista procurando dotarla en lo posible de amenidad e interés.

LABOR no ha de descuidar la vida de la provincia, recogiendo en sus páginas cuanto sea de interés y pueda tener una repercusión trascendente. Y espera lograr con ello la ayuda y colaboración de amplios sectores comarcales que se sienten ligados a nosotros y de los cuales hemos recibido ya cariñosos alientos.

LA ACTIVIDAD COMARCAL

Está ya fuera de toda posible discusión que la vitalidad de Lerida, comprendida su provincia, es de una exuberancia prodigiosa.

Si los hechos quedan desperdiciados, pierden su unidad y disminuyen su categoría. Por esto es necesario arupar esta actividad, para exhibirla compacta y dar fe de cuanto decimos.

Viene a colación este preámbulo, porque en el curso de pocos días han hecho acto de presencia varios actos que corresponden a Balaguer con su Exposición Agrícola, a Cervera con su

Feria de Ganado y a Tárrega con su Feria del Automóvil, que será inaugurada en el momento en que hace aparición el presente número de LABOR.



comes elogiosos para nuestro esfuerzo editorial y la seguridad de contar cada día con nuevos y entusiastas amigos que nos estimulan a proseguir nuestra tarea.

Balcón al Segre.

Ya lo dijo nuestro gran señor Felipe II, en ocasión de haber enviado al Norte su poderosa escuadra, bautizada con el nombre de Invencible, que no se podía luchar contra los elementos. La desgracia se cebó en la Invencible, y aquellos soberbios navios de complicada abaladura, fueron juguete del viento en una desatada tempestad que partió a pedruzcos y desgarró el velamen e hiriendo la obra viva, hundió con presteza la flota de la escuadra.

En caso parecido vino a hallarse la Comisión de Ferias y Fiestas, al organizar con suma presteza y diligencia un suplemento al programa de Fiesta Mayor, que dilatará su vida. Contaban, al parecer, con que seguiría luciendo el sol en todo su esplendor por animar calles y plazas durante las jornadas añadidas, pero no fue así, antes bien todo fué comenzar la dilación de festejos y encapotarse el cielo y mostrar el ceño austro, y el día siguiente la escenografía torció por la vía de hechos. Las nubes esponjadas por el calor irradado, empezaron a derramar sus lágrimas, y al anoecer se espesaron tanto que se declaró lluvia general. La tierra reseca supo agradecerlo, pero no así los feriantes que confiaban del resto de las fiestas para completar sus caudales.

La lluvia no permitió que el día de San Isidro, se pasara en andas su imagen en la procesión tradicional que, partiendo del templo de San Juan, se dirige a la plaza de Buera para bendecir el término y la flor de sus huertas.

Y esa misma lluvia dió al traste con los demás actos organizados, y acabó el programa de Fiesta Mayor sin apoteosis, fríamente, dando cuenta de ello una escuela de la Comisión de Ferias y Fiestas, redactada en términos laconicos: "Se perdieron todos los actos".

Por esta vez no se cumplió el refrán: comenzó bien la Fiesta Mayor... y acabó mal!

Lo que pudo ser no fué. No hay espacio para la elegía. Demos un adiós a la Fiesta Mayor de este año, un adiós nostálgico, como mustias quedaron las banderolas por el agua empapada, y aguardemos resignadamente la fiesta venidera...

CONQUISTAS URBANAS

Es seguro que cada Fiesta Mayor contribuye en mayor o menor grado a la urbanización y ornato de nuestra ciudad.

La de este año nos ha obsequiado con los jardinillos de la Plaza de Ricardo Viñes, y la inauguración oficial del busto del ilustre músico leridano que da nombre a la misma.

Este ha sido el detalle urbanístico que podíamos decir ornamental y poético. El detalle prosaico, pero de una eficiencia y utilidad realmente superior, lo ha constituido la ampliación de la Avenida del Segre, con la cobertura del río Noguera, que ha ensanchado sensiblemente la explanada y ha permitido la mejor organización de las barracas de la feria y contribuir en el futuro a la conquista definitiva de esta Avenida para la ciudad.



Que no siempre ha de irse en pos de la originalidad y podemos quedarnos con lo trivial y vulgar. Pero esta vez, y ahí está lo

XAVIER

BENDICION E INAUGURACION DE UN PARQUE INFANTIL

Entre los actos desarrollados al margen del programa de Fiesta Mayor, reviste particular relieve la inauguración y bendición del nuevo parque infantil construido por la Excmo. Diputación en el recinto de la Casa de Maternidad.

El nuevo parque, amplio y soleado, cuenta con toda suerte de elementos de recreo: casa de muñecas, columpios, deslizados, caballos de balanceo, ruedas giratorias y, en el centro, un artístico surtidor rodeado de macetas.

El parque fue bendecido por el Excmo. y Rvdmo. doctor don Aurelio del Pino, Obispo de la diócesis, ante la presencia de autoridades y población infantil. Tras la ceremonia religiosa, el prelado tuvo frases de felicitación efusiva para la Corporación provincial al proceder a la instalación de un parque infantil que rebosa acendrado espíritu cristiano. Esta creación felicísima se ha efectuado con levantada mira de salvar peligros

a los que siempre se halla expuesta la juventud. Exaltó el celo de las autoridades y declaró que era menester apretarse todos en la batalla para entronizar la honestidad y el decoro. Terminó exhortando a los niños de la Casa de Maternidad a que rogaran a Dios por las autoridades que tan firme empeño ponen en mantener la formación cristiana de la infancia allí acogida.

A continuación el prelado y autoridades ocuparon la presidencia del simpático acto que se desarrolló en el patio contiguo al parque infantil. Abrió la velada literario-musical un niño que pronunció el discurso de bienvenida. Una niña recitó una bella poesía, interpretándose, luego, un cuento rítmico, y por el cuadro de ballet, la «Contradanza» y la «Danza de Castelltersol».

La velada resultó muy simpática y todas las intervenciones fueron afortunadísimas y muy aplaudidas.

MISA EN SUFRAGIO DE NUESTROS CAIDOS

Como todos los años, la Fiesta Mayor tuvo el colofón de un piadoso recuerdo a los Caidos por Dios y por España, dedicada por el Ayuntamiento de la ciudad, oficiándose una misa en el cementerio.

Asistieron el prelado de la diócesis, alcalde de la ciudad, que ostentaba la representación

del Gobernador civil, presidente de la Audiencia y demás autoridades y representaciones familiares de los Caidos.

Se depositaron, luego, varias coronas en el altar de los Caidos, tumba de los Mártires leridanos y de los combatientes del Ejército Nacional, ante las cuales se rezó un responso.

PRIMERA COMUNION

En la epifanía de las rosas, una encantadora pareja de hermanitos, María Gloria y Carlos Rocafort Sales, se acercaron al altar para recibir por primera vez la Sagrada Forma.

La ceremonia religiosa se celebró en el templo de San Lorenzo, convertido en asca de luces y el altar mayor en jardín de flores, con cánticos de la capilla acompañada a gran orquesta, y plática elocuente pronunciada por S. E. Rvma. el prelado de la diócesis.

Brillante resultó la función religiosa, a la que asistieron los familiares y numerosas amistades.

En la residencia, que poseen los señores Rocafort-Sales en los alrededores de la población, se celebró una comida íntima, haciendo



los honores de la casa la señora Sales, de Rocafort, que por su amabilidad obsequiosa se hizo acreedora a los plácemes que unánimemente le tributó la distinguida concurrencia por el éxito de la fiesta, que resultó lucida en extremo.



Fotos Cuñafel-Tárrega

Los niños María Gloria y Carlos Rocafort Sales, pisan firme sobre el capot del coche y dan a entender su querencia por los autos veloces. En el fondo la torre de San Lorenzo.

LA ORQUESTA FILARMONICA DE BARCELONA EN EL TEATRO PRINCIPAL

No es frecuente en el ambiente musical de nuestra ciudad, una expectación tan acentuada a la que originó el anuncio del concierto de la Orquesta Filarmónica de Barcelona, bajo la batuta del joven y famoso director Pierino Gamba.

El Teatro Principal, en la noche del día 12, registró un lleno

Sinfonía Incompleta, de Schubert, y la Quinta sinfonía, de Beethoven, eran conocidas soberanamente de nuestro auditorio musical, pero faltaba el poderoso aliciente de contrastar los valoresregonados del joven director Pierino Gamba, y ocasión hubo para deleitarse con la versión fidelísima de estas obras inscritas en el



Fotografía de Pierino Gamba dedicada a LABOR por el joven gran maestro director italiano. Aunque la dedicatoria no haya aparecido en el grabado, la gentileza de Pierino es patente para nosotros.

absoluto, desde la espaciosa platea a las elevadas butacas del segundo piso. Esta animación extraordinaria se debió, en buena parte, a la novedad de dirigir la disciplinada orquesta un músico de portentosas facultades. Pierino Gamba, que a los diecisiete años actúa con la veterania de un consumado maestro.

El programa en sí no ofrecía novedades. La abertura de «Las bodas de Figaro», de Mozart; la

programa, obteniendo Pierino Gamba del conjunto instrumental barcelonés una obediencia absoluta y una cohesión e interpretaciones de indiscutible valor. Así lo comprendió el numerosísimo auditorio, que rubricó con prolongados aplausos la espléndida actuación de la Orquesta Filarmónica de Barcelona, bajo la dirección de Pierino Gamba.

¿Un clima excelente para verano?

SAN GUIM

Abundancia de agua en todas las viviendas

LA FIESTA MAYOR EN NUESTROS SALONES

Cada año, el Pregón anunciador de las Fiestas de Mayo es clarín que sacude la vida un tanto aletargada de nuestra sociedad en los meses de invierno y la lanza a una serie de festivales oficiales y particulares que hacen que el mes de mayo sea siempre en nuestra ciudad, el de vida social más intensa.

En el presente año, como en los anteriores, se han unido a las fiestas oficiales tal número de bailes y reuniones que al cronista le resulta prácticamente imposible reseñarlos todos.

Por ello, daremos, únicamente, una breve idea de lo que han sido los actos que, por estar patrocinados por la Comisión de Fiestas del Ayuntamiento, han revestido mayor importancia.

EL BAILE DE GALA DE LA COMISION DE FIESTAS

Indudablemente, el primer acontecimiento social leridano, es el Baile de Gala que la Comisión viene, tradicionalmente, organizando, con motivo de las Fiestas de San Anastasio. En el

tenía el amontonamiento (valga la palabra) multitudinario que, en otras ocasiones, ofrece nuestra primera sala de fiestas, que se va quedando chica para Lérida.

En ella, que este año veía su bello decorado realizado por discretos guarnaldas, vimos a lo más selecto de nuestra ciudad, reforzado por grupos de las ciudades vecinas, que nos enviaron sus mejores representaciones: un grupo oscense capitaneado por Fabio Guix, un grupo de Mollerusa con otro, ya tradicional en todas nuestras fiestas, de Balaguer.

La orquesta tocó su primer baile a las once y media de la noche, pero la verdadera animación no se produjo hasta cerca de las doce y media. Terminó el baile ya avanzada la madrugada, con la animación de costumbre.

La fiesta estuvo amenizada por una orquesta, en conjunto, bastante discreta.

El baile se vió realizado con la presencia del Excmo. señor Gobernador civil y su distinguida esposa, que sentaron en su mesa a los señores de Yuste, que han

(D. Antonio), Estadella, (D. Saustiano), Cambrodi, Cabrera, Allende, García Terán, Montull, Nat, Montseny, Pampols, Sanjuan, Subirá, Armengol, Barras, Rivero y Mora.

Entre las muchachas y muchachos solteros, en franca minoría con relación a los numerosos matrimonios, citaremos a Montse Abadal, María José López Llorens, María Remedios y Piluca García Cortiñas, Nuri Navés, María Carmen Escartin, María Encarnación Rosell, de Mollerusa; Rosa María y Montserrat Cabecerrán, con María Roser y Ana María Sanromá, todas ellas de Balaguer, Javiere Valentines, Montserrat Balaguer, Pilar Torredadella, María Carmen Robira, María Pilar Agelet, Matilde Ena y Pili Campop, de Huesca, y a los señores Vignat, Porta (D. Luis), Romeo, Ruiz Merino, Piñero, González, Lou, Hellin (D. Luis), etc.

LA VERBENA A LA ESPASOLA

Podemos decir de esta fiesta lo mismo que del baile del Casino, pero a la inversa. Eso es: que su ambiente estuvo en su justo punto debido, precisamente, a que el local se hallaba atestado sin que, en muchos momentos, fuera materialmente posible dar un pa-

las serpentina, a pesar de las previsiones de sus organizadores y las altas horas de la madrugada en que terminó la verbena.

El local, como si sus organizadores hubiesen previsto este inusitado éxito, presentaba también un aspecto extraordinario en su decorado, con motivos verbeneros, entre los que destacaban una serie de dibujos caricaturizados con mucha chispa, y si algún inconveniente hemos de encontrar, es la falta de una «barra» de las proporciones adecuadas, ya que el rincón que actualmente se habilita para este menester es insuficiente e incómodo.

Es labor difícilísima reseñar a todos los asistentes al acto, por lo que nos limitaremos a citar a algunas de las distinguidas personas que, en el transcurso de la fiesta, vimos, aun a sabiendas de que forzosamente habremos de omitir a muchos otros. Destacaremos al Excmo. señor Gobernador civil y a su distinguida esposa, al Coronel Hernández, Gobernador militar accidental y señora, señores de Casanovas Ogré, Yuste, Pons, Tarragó, Plans, Fortuós, Abadal, Diaz, Virgili, Virgili (D. Federico), Armengol, Borrás, Kammbar, Sanchis, Mora (D. Faustino), Siré, Guarro, Franquet, Geli, Bernadó, Lorens Bayon, Urquía, Doménech, Sirera (D. Jorge), Estopá y García Cortiñas, todos ellos acompañando a sus esposas.

Anotamos también la presencia de los señores Mas, Iguacen, Piñero, Torredadella, Molnero, Vilá, Palmés, Solano, Sabaté, Lorenzo, Torres, Piers, Anadón, Seradell, Figueras, Moia (Enrique), Lou, González, Romeo, Canals, etc.

Podríamos terminar aquí nuestra crónica, pero creemos nuestro deber señalar el concierto de Pierino Gamba, que, además de constituir un importantísimo acontecimiento musical, fué un acto social de primer orden, puesto que en las butacas de nuestro primer teatro vimos a lo más selecto de la sociedad leridana.

A la salida, un buen número de los asistentes al concierto se dieron cita en la Sala de Fiestas que la Empresa ha inaugurado en el segundo piso del mismo edificio. Inauguración que merece ser señalada como un gratísimo acontecimiento en la vida de sociedad leridana, por venir a llenar una necesidad sentida en la ciudad.

Decorado con gusto, se ha logrado en el salón, con su pequeña pista, el ambiente acogedor de las mejores «boites» hoy tan en boga.

Debemos congratularnos de que Lérida vaya, de día en día, mejorando las instalaciones que la importancia de su vida social requiere.

Hildebrando de Montcada



Foto Lamas.

Presente año, la fiesta se caracterizó por ser de rigurosa «galas», es decir, que las excepciones al traje largo en las damas, y al traje de etiqueta, en los caballeros, fueron rarísimas.

En otras mesas vimos a los señores de Clapés, Plans, Pons Castellá, Farré (D. Francisco), López Balazote, Roch, Hernández Palmas (D. José María), Polo, Porta

visto, en estos días, renovadas las expresiones de simpatías con que se les recuerda en nuestra ciudad; así como a los señores de Hellin (D. Victor), Moia, Casanovas y Peña.



V MERCADO DEL AUTOMOVIL DE TARREGA PASADO, PRESENTE Y FUTURO

Fotos Calafell - Tarrega

LA HUMANA CONVIVENCIA DE LAS FERIAS

La sentencia estaba dictada de antiguo y nos la sabíamos de memoria desde nuestros juveniles estudios de comercio: el progreso de las comunicaciones daría al traste con las ferias. Este era el concepto difundido al mismo tiempo que la teoría de que las ferias y mercados habían respondido a una necesidad nacida de las dificultades de relación, las cuales imponían la costumbre de darse cita los hombres de negocios, los compradores y los vendedores en una fecha y un lugar preestablecidos; pero esa utilidad estaba en trance de desaparecer por efecto del aumento de vías de comunicación y de los sistemas de transporte presididos por el ferrocarril.

Alguna verdad debía haber en ese supuesto peligro para las ferias, pues hemos de admitir que algunas de ellas habrán sufrido con la evolución de los procedimientos mercantiles. Pero a pesar del huracán de la modernidad que barre tantas cosas, ha subsistido la fuerza centrípeta que con atracción poco menos que irresistible llama al elemento humano hacia un punto de convergencia. Y así vemos el auge de grandes ferias no sólo nacionales, sino internacionales, y a los países más avanzados emorgullirse de poseer alguna feria famosa. Lejos de constituir un anacronismo una feria, ni más ni menos que un gran certamen, es un sello de distinción.

Haecundo uso de las prerrogativas que la civilización pone al alcance de todo el mundo, los compradores y vendedores podrían visitarse en sus propias sedes. Las cosas, empero, no ocurren así, de lo cual se infiere que deben existir ventajas mutuas y una eficiencia práctica, muy poderosas una y otras, para que a despecho de las apelaciones a la dispersión y a la libertad de acción de cada uno, la gran mayoría se someta a la disciplina de lugares y fechas dadas para los encuentros en común; y eso, no por espíritu gregario, sino en un movimiento, en el fondo muy hermoso, de solidaridad social.

Es que crecieron, sin duda, las maneras de intercomunicarse, pero se multiplicaron en mayor proporción los centros fabriles, los depósitos, las empresas, los productos y las iniciativas. Y la conveniencia de las concentraciones de gentes interesadas en el comercio, la cual fue un día hija del atraso, es hoy una conveniencia hija del avance, naturalmente que distinta pero no menos imperiosa.

Dado que no es necesario insistir en el provecho de las ferias en el orden material y positivo, quizá no sea necesario razonar el éxito de ellas, además, en motivaciones superiores tales como la secreta y muy honda tendencia del hombre a la comunicación personal, como ser hecho para vivir en sociedad y necesitado de diálogo y de convivencia.

En este sentido las ferias y mercados abren la oportunidad de ampliar casi al infinito el conocimiento, la amistad y el trato con semejantes que no perteneciendo al círculo propio y habitual satisfacen relativamente una recóndita ansia fraterna.

Lamentárimos haber caído en una pedante interpretación pseudo-trascendente sobre un tema episódico, pero lamentárimos lo mismo detenernos en la superficie si el asunto encierra cierta hondura.

Puesto que la Feria del Automóvil Usado, de Tarrega, ha puesto en este momento la pluma en nuestras manos, tal vez no haya sido totalmente ocioso examinar el hecho por encima de la anécdota, de los colorines y de los altavoces, para desentrañar su más íntimo significado.

RAMON NOVELL

El Mercado del Automóvil de Tarrega, que ahora llega a su quinto año de vida y prosperidad, en un movimiento ascendente como no tiene parangón en un tipo de manifestación semejante, se inició por un grupo de soñadores. Y no tuvo otra aspiración ni objetivo que los de lograr en Tarrega una reunión de tipo eminentemente comercial, como el de las tradicionales ferias de ganado que vienen celebrándose desde siglos en tantas poblaciones españolas.

Siempre estuvo alejado del propósito inicial de los organizadores el hacer una exposición más, sin vida y calor, en la que unos determinados comerciantes y unas diversas marcas ofrecieron a la admiración de propios y extraños unas muestras de sus productos. No era ni es esto lo que se pretende con el Mercado del Automóvil de Tarrega. Se aspira a que, por el contrario, allí se ofrezcan vehículos, accesorios, aperos agrícolas mecanizados y toda clase de elementos derivados del ramo del motor —peró solo y únicamente del ramo del motor—, que puedan ser siempre objeto de transacción y sin otra condición que las que regula la ley de la oferta y la demanda. Es decir, una auténtica feria en el sentido más amplio y tradicional que la palabra define.

Pero como es muy lógico, cuando se habló de montar el primer Mercado del Automóvil, hubo toda la serie de comentarios que es de suponer. Y la pregunta que más se hacía aquellos días, era la de «Cómo se atrevían a...?». Pero se atrevieron y ya conocen todos ustedes el resultado.

Es la misma historia de siempre. Historia que viene repetida desde siglos y que también tuvo su aplicación exacta en el desarrollo del propio automovilismo. Los primeros que soñaron con los automóviles fueron considerados como un atajo de locos. Las burlas y los comentarios más acerbos acompañaron los primeros babiluceos de aquellos «horribles artefactos» que querían andar por sí solos, sin ayuda de la tracción animal. Incluso en Inglaterra se llegó a promulgar una Ley, la «Locomotive Act», en la que se estipulaba que unos 55 metros por delante de todo vehículo movido a motor, debía abrir paso al viento enarbolando una bandera roja.

Hoy toda clase de aparatos, coches, aviones, motocicletas, camiones y tractores, corren por los caminos, cruzan los espacios, aran las tierras y transportan to-

da clase de productos, a tremendas velocidades, con una seguridad, una comodidad y una rapidez, que parecerían de ensueño a los pioneros del transporte mecánico.

Vaga el ejemplo. Y aunque en Tarrega no se pretenda tanto, lo cierto es que los primeros pasos de nuestro Mercado del Automóvil, están ya llenos de aciertos. Porque el Mercado se realizó. Y tuvo éxito. Y se compró y se vendió. Y acudieron compradores de sitios alejados y de características diferentes. Aunque, como es lógico y natural, una tradición de un lustro sponga poco todavía comparada con los centenares de años que las ferias de ganado vienen funcionando.

Pero el mundo evoluciona y se mecaniza. Para bien o para mal; pero se mecaniza. Y habrá de llegar un día en que los poseedores de los cientos de miles de vehículos que circularán por nuestras carreteras, labrarán nuestros campos, o ayudarán a la independencia social y econó-



mica de nuestro agro, volviendo a la tierra a la juventud que sólo aspiraba alejarse de ella, tendrán necesidad de vender sus vehículos, o sus instrumentos de trabajo. De venderlos para sustituirlos por otros, o de comprar otros nuevos; mientras que muchísimos otros sólo podrán aspirar a la posesión de un coche, un camión, o un tractor, a base de adquirirlo en condiciones económicas menos onerosas, aprove-

chando lo que otros ya dejan o no les sirve. Y ello producirá operaciones comerciales, compra, venta, beneficios dentro de la eterna e inmutable ley del negocio honesto y licito, base de inmensa fuente de riqueza y de progreso.

¿Dónde han de reunirse o, mejor dicho, encontrarse, comprador y vendedor, negociante o usuario? Nada más lógico que en un MERCADO. Y en consecuencia, aparece inmediatamente la necesidad de crearlo. Aunque es más todavía. Estamos firmemente convencidos de que estos mercados florecerán por doquier y que será una cosa tan natural como el vender el trigo, el rebafío o la alfalfa. Y que en las longas de contratación, aparecerá el comprador y el vendedor de vehículos.

¿Sobrarán entonces una organización como la que pretende montarse en Tarrega? Afirmamos rotundamente que no. Porque entendemos que será entonces cuando la iniciativa tan feliz-

cerán las novedades, otros aspirarán a vender lo que ya no es útil a sus necesidades. Y el poder encontrarse todos reunidos en un día, lugar y momento determinados, facilitará e enormemente sus operaciones.

Lo hemos ya visto cada nuevo año en el Mercado del Automóvil de Tarrega. Tras el telón magnífico de la brillante exhibición de vehículos de todos tipos y modelos procedentes de los sitios más diversos y alejados, ha existido la fiebre del comprar y del vender. ¿Y saben ustedes lo que ha faltado? No compradores, sino que más vehículos. Más vehículos, porque el que compra quiere ver, escoger, aquilatar. Y busca siempre lo que de antaño le había ilusionado; una ruibá grande, un coche batallito, un tipo grande para excursiones, un camión potente y de poco consumo; o un vehículo rápido y elegante; o aquel apere que se adapte a su tractor, o aquel tractor que sirva para su finca, su granja o su tierra.

De ello se puede sacar una conclusión. Que el Mercado del Automóvil de Tarrega ha de prosperar todavía más y más a medida que se vendan más coches nuevos. Y si un día llega el caso de que el mercado nacional del motor se encuentre saturado de vehículos de lujo o utilitarios, no les quepa la menor duda de que será entonces cuando el Mercado del Automóvil quedará definitivamente establecido.

Tenemos un ejemplo. Mejor dicho, dos ejemplos: el de las motocicletas y el de los tractores y aperos motorizados. Durante los primeros años resultaba muy difícil convencer a los fabricantes y poseedores, de que se lanzasen al Mercado. Había pocos elementos, toda la producción estaba ya vendido... Pero, ahora, que nuestra fabricación nacional de motocicletas viene alcanzando un auge y un prestigio sin par y el país entero se va llenando de tales vehículos, en Tarrega se ofrecerá una exhibición tan completa en esta especialidad que sorprenderá al más exigente. Y lo mismo sucede con los tractores y aperos para la agricultura motorizada: este año se ha creado ya una sección especialmente destinada al efecto que resultará de gran brillantez, a la par que eminentemente práctica para los que desean adquirir lo que les resulte preciso. Podrán escoger a su gusto, porque todo lo que se ofrece es bueno, todo lo que se ofrece es bueno, cada región, o en una zona determinada, se produzca la Feria Anual del Automóvil. Unos ofre-



Y en Tarrega en la Feria de Tarrega, sin necesidad de comprometerse con nadie, o efectuar diversas visitas o viajes, el comprador podrá compulsar precios, características, tipos y modelos. Escoger entre lo nuevo y lo usado. Comprar, en definitiva, lo que más se adapte a sus gustos y preferencias, o a las necesidades que precise cubrir.

Por cierto que ahora nos interesa hacer un punto y aparte. Y es para concretar que EL MERCADO DEL AUTOMOVIL DE TARREGA, dedica especialísima atención a todo lo que se refiere al progreso de la agricultura mecanizada. No en vano nos encontramos incrustados en medio de comarcas y regiones esencialmente agrícolas, que ofrecen inmensas posibilidades en todo lo que a la superación e intensificación de cultivos se relaciona. Interesa, pues, a todos, vendedores y compradores, concurrir a tan singular manifestación anual, que de hecho—y no hemos de repetir—ha de venir a suplir las antiguas tradicionales ferias del ganado de labor. Los nuevos tiempos exigen máquinas, motorización, rapidez. Y a tono con los mismos es preciso crear los centros de contratación e intercambio del moderno utillaje agrícola.

Nada ha de extrañar, que una de las secciones que pretendemos que alcance una importancia extraordinaria, sea la destinada al SERVICIO DE LA AGRICULTURA

CULTURA MOTORIZADA. Y los organizadores tienen un especialísimo interés en conceder el máximo realce a la misma. Pero fíjense bien que subrayamos lo de AGRICULTURA MOTORIZADA. Con ello queremos decir que dejamos a otros mercados y a otras ferias el extenso campo de la agricultura en general. En el mercado de Tarrega, que ante todo y sobretodo, es MERCADO DEL AUTOMOVIL, sólo se permite exhibir y contratar, todos aquellos elementos que pertenecían al ramo del motor o sirven de accesorios o instrumentos al mismo. Con ello no solamente se evita entrar en terreno ajeno, sino que se pretende que todos los elementos interesados en la organización de Ferias y Exposiciones Agrícolas colaboren con nosotros en esta singular manifestación nuestra, que pertenece exclusivamente al MOTOR Y AL AUTOMOVIL, AL TRACTOR Y A SUS COMPLEMENTOS.

Y otra explicación que también estimamos obligada. ¿No obraría más importancia el Mercado del Automóvil, en otra población mucho mayor, con más habitantes y superiores elementos de los que puedan disponerse en Tarrega? Estimamos sinceramente que no. Y nos explicáramos. En poblaciones como la nuestra, de no muchos habitantes pero con suficiente prestigio comercial, situadas al pie de una carretera general, cruzada por

DEPORTES

Instantáneas Deportivas

EL LERIDA CONSERVA SUS POSIBILIDADES Y SU MORAL

LA mala suerte y un fallo arbitral escamotearon el domingo al Lérida un triunfo que por juego, por dominio y por el número de situaciones de peligro que había conseguido crear ante el marco enemigo, había merecido plenamente.

Es digno de la mayor admiración el tremendo esfuerzo realizado por el equipo azul, especialmente en la primera parte, en una lucha con un equipo excelente y un terreno de juego lleno de agua y barro. El público siguió asombrado las evoluciones de sus jugadores, que construían un fútbol increíblemente preciso, en un campo en donde parecía difícil incluso tenerse en pie. Fué una lucha memorable en la que los hombres ponían a contribución todo su viril entusiasmo y se lanzaban en pos del balón con un ardor combativo tal, que parecía que sus energías serían consumidas en pocos minutos. Pero aunque los jugadores caían con frecuencia, una y otra vez se levantaban del barrizal y seguían incansablemente la agotadora brega.

El dominio absoluto ejercido por el Lérida durante la primera parte, mereció alcanzar una diferencia de goles más considerable, pues no fué un dominio exhibicionista pero carente de sentido práctico, como el que mostró el Hércules en algunas fases del partido del domingo anterior, sino una presión decidida que llevo numerosos y evidentes peligros al marco andaluz.

Tropezó lamentable pero que ha servido para poner de manifiesto que nuestro equipo sigue hallándose en un gran momento de juego y de moral, lo que nos hace confiar plenamente en que sabrá arrancar pronto este punto positivo perdido a manos del Jaén y conseguirá mantenerse en el privilegiado puesto que hoy ocupa.



FotoGómez Vidal

DEL PARTIDO JAEN - LERIDA

Momento en el que puede apreciarse la inminencia del penalty no concedido al Lérida

Primer gol del Lérida

EL LERIDA ANTE EL BARACALDO

por M. Teleato

Tiene que salir el Lérida a jugar contra el Baracaldo con más entusiasmo que nunca para recuperar a ser posible ese punto perdido el domingo pasado contra el Jaén. Desde luego, existen muchas dificultades para conseguir un resultado satisfactorio en la tabla de puntuación, dada la regularidad que el equipo baracaldés viene demostrando en esta «liguilla». Por otra parte, es un equipo que ya lo conocemos, duro y fuerte, sin filigranas, pero difícil de vencer. Contra este equipo el Lérida tendrá que desplegar toda la gama de su buen fútbol y aún superarse para lograr lo que ya consiguió en Pamplona. Difícil, pero no imposible, ni mucho menos, empatar o vencer en Lascárride. El Lérida tiene madera para esto y mucho más, lo demostró incluso empatando el domingo anterior. Pero no tenemos que hacernos demasiadas ilusiones. Sobre el papel, contando el factor campo y otros imponderables, el Baracaldo saldrá con ventaja, pues además los vascos han sido los únicos que durante el transcurso de veinte jornadas han logrado ganar a los leridanos. Acaso sea éste el motivo por el cual también podemos esperar una gran actuación de la U. D. de Lérida. ¿No sería interesante demostrarle al Baracaldo que si fué el único equipo que ganó al Lérida en la segunda vuelta de la liga, se debió a la nieve y todas aquellas otras circunstancias que no queremos recordar? Si así fuera, sería cuestión de comenzar a pensar muy seriamente en el Lérida, aun cuando nosotros, dicho sea de paso, hace ya mucho tiempo que así pensamos.

Aguja de marear

por Cirilo

El segundo tiempo del Lérida, contra el Jaén, no fué tan bueno como en otras ocasiones; pero el primero fué mucho mejor. Vaya lo uno por lo otro.

Mantener el ritmo de un partido llevado aceleradamente durante 45 m. es completamente imposible. Falla el cálculo de fuerzas.

Cuando hay mucho barro y agua si un jugador falla, ¿quién tiene la culpa? Según...

El Lérida se perdió 15.000 euros el domingo pasado. Esto fué lo peor del empate.

Y se perdió también que 7.000 espectadores más, apreciaran lo que juega el Lérida. Malo, malo, malo. La lluvia se pasa de rosca.

Cuando un jugador se encuentra pletórico de facultades, debe

aprovecharse al máximo. Y Perella hizo mucho, pero hubieran podido hacer que hiciese más.

La «liguilla» está poniendo en precio de oro la cabeza de Wilson.

Y la veteranía de Calo y la «rasnía» de Perella. Y la inteligencia de Ribelles, hasta con barro. Y que no se ofendan los que faltan.

Jugar, lo que se llama jugar, quizá no lo hiciese el Lérida en aquel barrizal. Pero «tirar palante» hasta con su pizca de juego y todo, ¡va lo creo que lo hizo! Lo único que se podía hacer, por cierto.

Cuando fui a la caseta, en el descanso, y vi a los jugadores me dije:

—Estos hombres ¡van hecho mucho más de lo que podían.

Y cuando les vela jugar en el segundo tiempo:

—Caracoles!, pues sí que todavía le dan con fuerza.

Y es que hace más el que quiere que el que puede.

Aunque se quiera ganar y no se gane, y se empate.

Que ganándose la confianza de la afición, el Lérida perdió un punto. Cosas del fútbol.

Pero aun con todo el Lérida primero. Por ahora...

Hasta el final nadie es dichoso.

Y ahora a esperar, que el Baracaldo nos espere. Vaya viaje-dito y recomendación, con recuerdos a Pedrín, Hurtado y Ariznavarreta. ¿Verdad que le suenan a usted estos nombres? Pues lo mejor será que no le sigan sonando en lo sucesivo.

VIDRIERIA ARTISTICA

SECCIÓN VIDRIERIA



VIDRIOS ESPEJOS CRISTALES MARCOS MOLOURAS CORNUCOPIAS

LUNAS ESTILO VERSALES, VENECIA BISELADOS, PULIDOS, GRABADOS LUNAS SECURIT



VENTA DESPACHO Y EXPORTACIONES

AV. CAUDILLO, 39 - TELEF. 1750*

LERIDA

ACRISTALACION DE OBRAS Y ESTABLECIMIENTOS

DOÑA ANASTASIA VA AL FUTBOL...

LABOR, siempre atenta al interés de sus lectores, ha querido ofrecerles una visión del fútbol inédita en nuestra ciudad. Después de haber leído durante tanto tiempo las sesudas crónicas de los técnicos del fútbol,

¿no les parece interesante conocer la opinión de una dama, y, precisamente, de una dama que no entiende nada de fútbol?

Sabemos ya mucho de tácticas y de técnicas, pero el fútbol no

FUTBOL Campo de los Deportes
DOMINGO DIA 30 TARDE A LAS 5:30
MALAGA - U. D. LERIDA
Liguilla de ascenso a Primera División

J. L. FERNANDEZ SUAREZ

VIGAS
"CARDÓ"
DE HORMIGON
VIBRADO
—
TUBOS
CENTRIFUGADOS

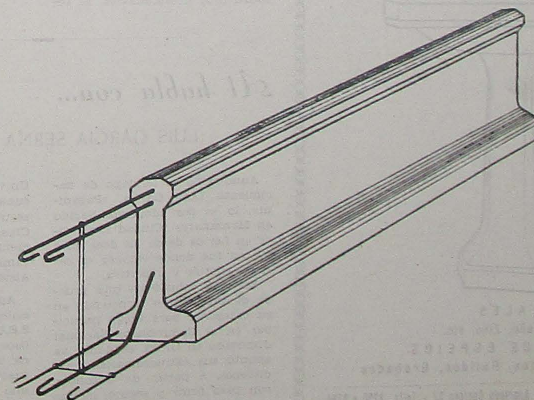

JACENAS

Hasta 12 metros

POSTES
CERCADO
ARMADURAS
FORJADAS

ALMACEN Y OFICINAS: Obispo Huix, 23 - Teléfono 1644

LERIDA

CARTELERA



Cine Principal

HOY
EL DESTERRADO DE LAS ISLAS
por Trevor Howard y Kerina



Cine Fémima

HOY
LA LEGION DEL DESIERTO
por Alan Lad y Richard Conte



Cine Granados

HOY
OKAY NERON
por Silvana Pampanini y Gino Gerzi



Cine Victoria

Desde el Martes día 25
REBELDIA
por Delia Garcés y Fernando Fenán Gómez



Cine Rambla

HOY
LA LEGION DEL DESIERTO
por Alan Lad y Richard Conte



Cine Cataluña

HOY
MI MULA FRANCIS
UNA ESTRELLA DE OCASION

Pida siempre gasas esterilizadas

VILCAM

Distintas a todas

Unicas que se usan sin necesidad de pinzas, ni pueden contaminarlas los dedos

Pida consejo a su médico

Cite **VILCAM**
al adquirirla en la farmacia

LEVADURA —
— DANUBIO

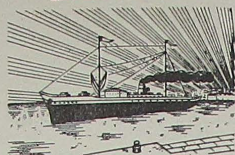

DA AL PAN EXCELENTE ASPECTO Y EXQUISITO SABOR

EL MEJOR COLABORADOR DEL PANADERO

Distribuidor para Lérida y comarca:

MONRABA Y LLORET

CARMEN, 25 - 29
Tels. 1933 - 2232

LERIDA

CASA GUARRO

DISTRIBUIDORA OFICIAL DE LOS RECEPTORES
MARCONI

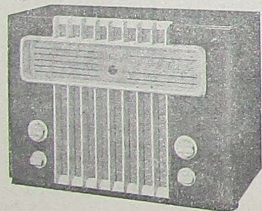

Patrocina y le invita a escuchar el más popular concurso radiofónico

“UN INTERPRETE, UNA CANCION Y UNA INCOGNITA”

en la antena de RADIO LERIDA
todos los jueves, 11 noche

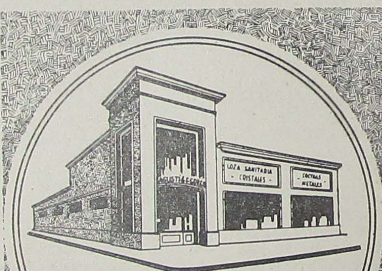

AGUSTI y FERRER

**CUARTOS de BAÑO
VIDRIOS PLANOS**

OBJETOS REGALO - LAMPARAS - CRISTALERIA - VAJILLAS Y FERRETERIA EN GENERAL

Almacenes Garrigó

Carmen, n.º 4

LERIDA

Teléfono 3327